

Wartungsanleitung, Produktbeschreibung  
Wichtige Sicherheitshinweise



#### Inhalt

Einleitung	1
Auspacken deiner Dip Barren	1
Sicherheitshinweise	1
Vorteile und Produktbeschreibung	2
Pflegehinweise	2
Materialfarbe	2
Technische Zeichnung	2
Kontakt	3

Wir danken dir für deinen Kauf der Dip Barren.

Deine Dip Barren sind ein Qualitätsprodukt von HEIMHOLZ by Siehr. Lese bitte die Anleitung sorgfältig durch, um optimal von den Dip Barren profitieren. Wenn Du diese Vorsichtsmaßnahmen einhältst und die verantwortungsbewusst benutzt, wirst Du viele vergnügliche Stunden gesunder Bewegung mit deinen neuen Minibarren verbringen. Lese bitte vor dem Gebrauch deiner Dip Barren alle Anweisungen. Diese Anweisungen wurden zur Gewährleistung deiner Sicherheit und für den Schutz des Geräts erstellt.

#### Auspacken deiner Dip Barren

Deine Dip Barren werden in einem Lieferkarton geliefert.

- Packe deine Dip Barren vorsichtig aus

Sollten Gegenstände fehlen, wende dich bitte an uns, wir werden dir diese schnellstmöglich nachliefern.

#### Sicherheitshinweise

Solltest du deine Dip Barren nicht gemäß den folgenden Hinweisen verwenden, kann es sein, dass die Haftung erlischt.

**Deine Dip Barren sind mit maximal 150 kg belastbar.**

**Achte darauf, dass deine Dip Barren immer einen sichern Stand haben.**

Nicht geeignet für Kinder unter 14 Jahren. Benutzung unter Aufsicht von Erwachsenen  
Übungen sollten nicht alleine ausgeführt werden, es sollte immer jemand bei dir sein.

## Die Vorteile und Produktbeschreibung deiner Dip Barren

### Gelenkschonender Holzgriff:

Der speziell angefertigte **ergonomische Holzgriff** aus naturbelassenem Holz ist perfekt auf deine Hand abgestimmt, **schont deine Handgelenke**, ist **verletzungsvorbeugend** und bietet im Vergleich zu Metall Dip Barren einen **perfekten Griff** auch bei Schweißhänden.

### Unterstützung der Handgelenke:

Dip Barren schonen deine Handgelenke, da du sie nicht bei den Übungen knicken musst, sondern sie in einer neutralen Position ausführen kannst

### Langlebig und extrem stabil:

Deine Dip Barren sind aus **hochwertigen Materialien** gefertigt und **extrem stabil**. Die massiven Wangen aus querverleimtem Multiplex sowie der hochwertige Griff sorgen für **extreme Stabilität & Langlebigkeit**.

### Vielseitige Übungen:

Die Dip Barren sind frei und **unabhängig voneinander zu bewegen** und ermöglichen dir ein **vielseitiges Ganzkörper Training**. Sie eignen sich ideal für Übungen wie L-Sitz, Handstand, Planche, Liegestütze, Push-Ups und viele weitere Übungen.

### Standfest & modernes Design:

Spezielle rutschfeste und langlebige **Anti-Rutsch Pads** schonen den Boden und bieten einen sicheren und festen Stand für dein Training. Das moderne Design ist super **platzsparend**, sodass du sie einfach zu Hause verstauen kannst.

### Indoor & Outdoor Training:

Die Dip Barren sind dank der robusten Anti-Rutsch Unterlage unter den Wangen sowohl für das Training **zu Hause** als auch für den **Outdoor Bereich** geeignet.

### Kein Montageaufwand

Deine Dip Barren sind bereits fertig montiert, sodass du direkt mit deinem Training loslegen kannst.

### Pflegehinweise

Mit einem weichen, leicht angefeuchteten Tuch abwischbar.

### Materialfarbe

Es werden fast ausschließlich natürliche Materialien verwendet, farbliche Abweichungen sind folglich möglich.

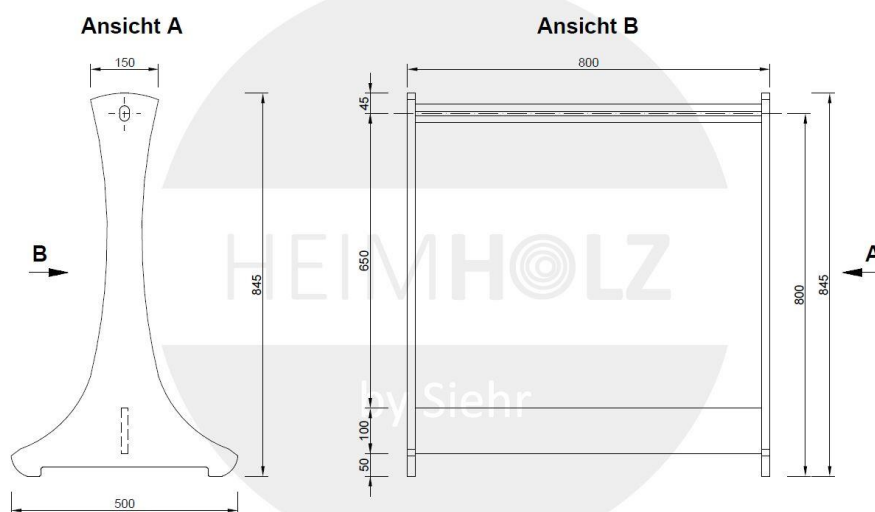



## **Kontakt**

### **HEIMHOLZ by Siehr**

Britanniahütte 14

51469 Bergisch Gladbach

Tel.: +49 (0) 22 02 - 96 79 615

Fax.: +49 (0) 22 02 - 22 23 8

Mail: [support@heimholz.shop](mailto:support@heimholz.shop)

[www.heimholz.shop](http://www.heimholz.shop)